

Bedrijfsruimte met kantoorruimte en 4 parkeerplaatsen!

# Flight Forum 3536 - unit 10 Eindhoven



Ca 120 m<sup>2</sup> bedrijfsruimte - op de begane grond

Ca 40 m<sup>2</sup> kantoorruimte - op de 1e verdieping

**TE HUUR**

# TE HUUR

Flight Forum 3536 te Eindhoven (5657 DW)



# TE HUUR

Flight Forum 3536 te Eindhoven (5657 DW)



# TE HUUR

Flight Forum 3536 te Eindhoven (5657 DW)



# TE HUUR

Flight Forum 3536 te Eindhoven (5657 DW)

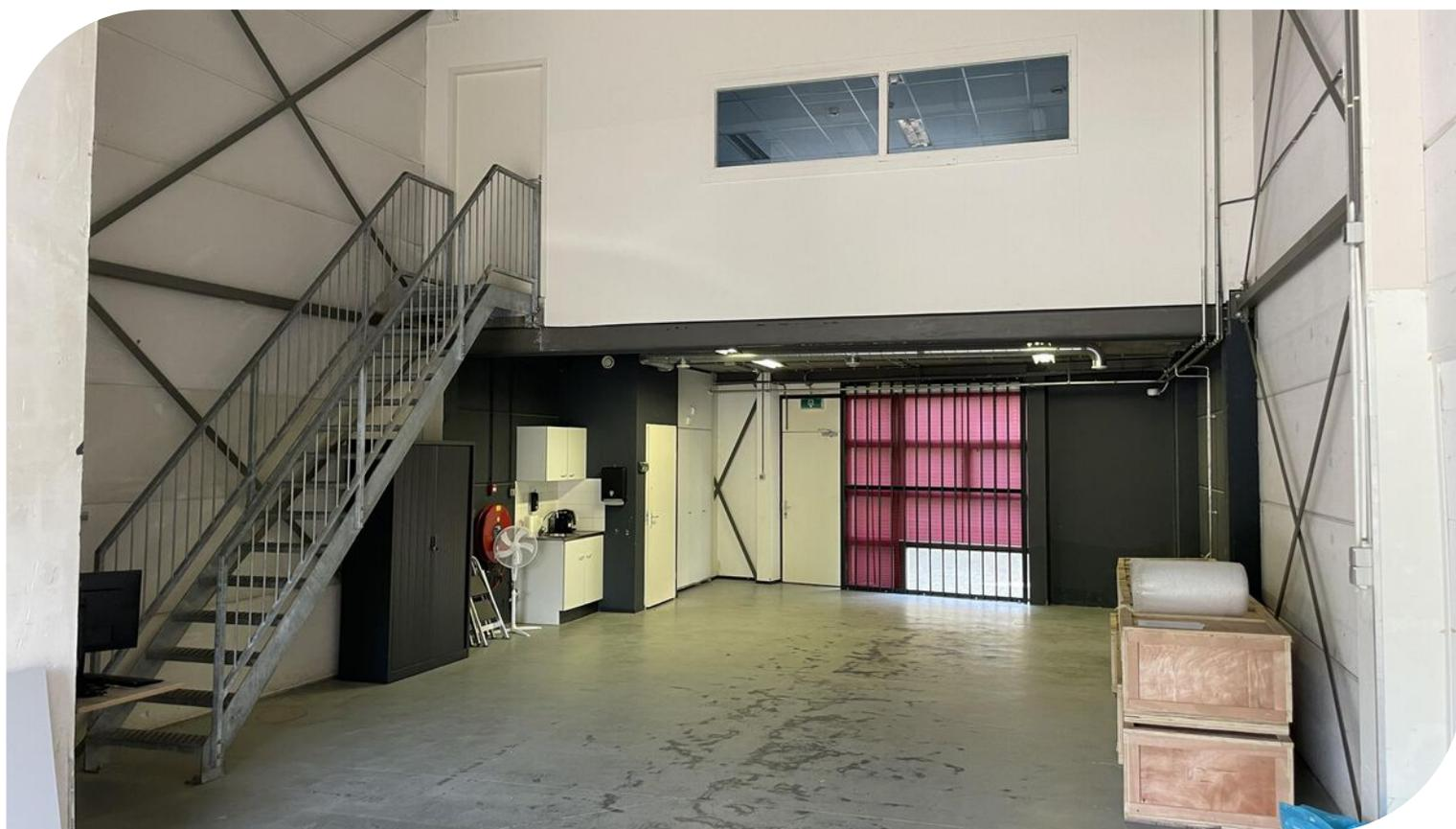

# TE HUUR

Flight Forum 3536 te Eindhoven (5657 DW)

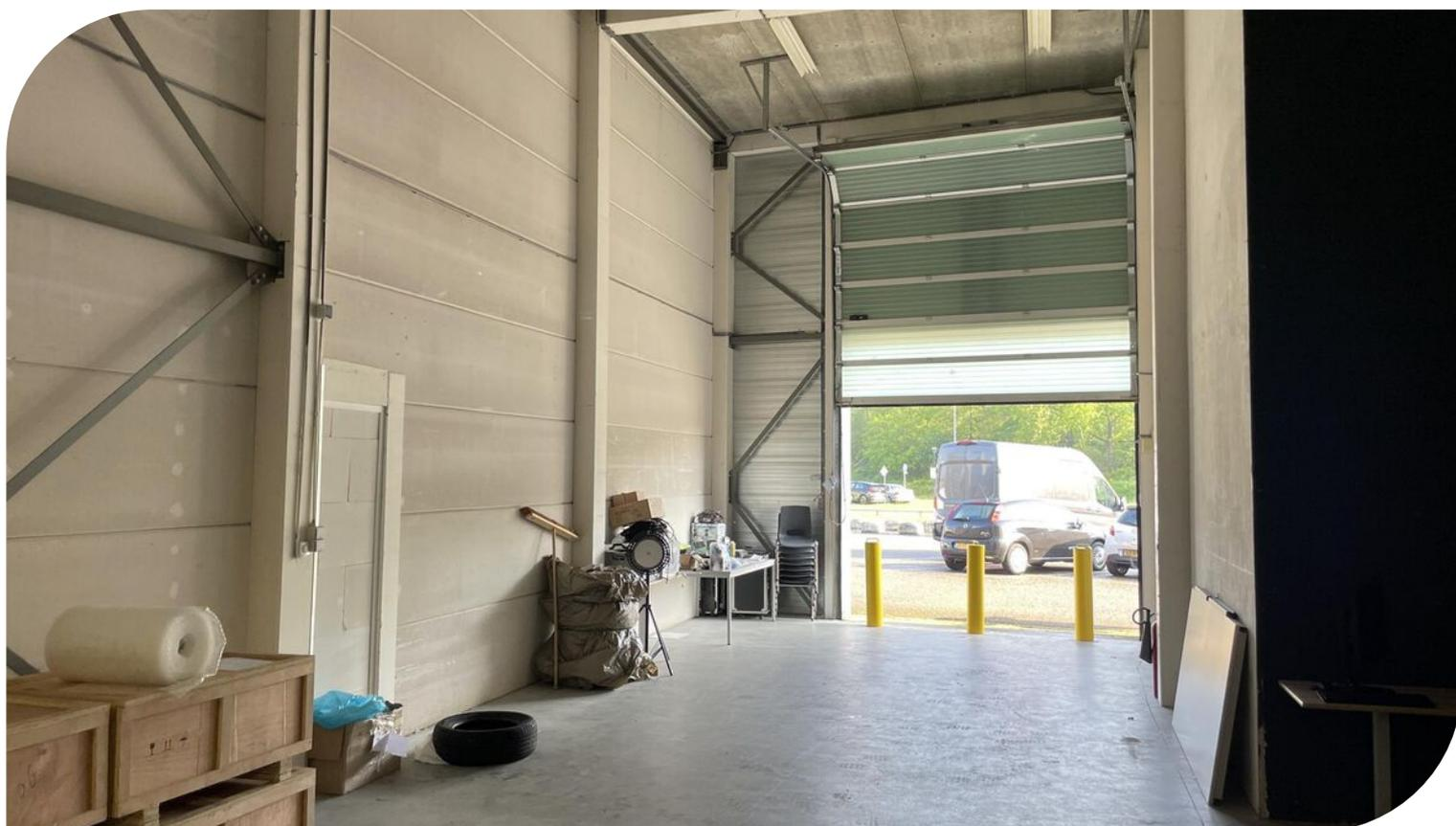
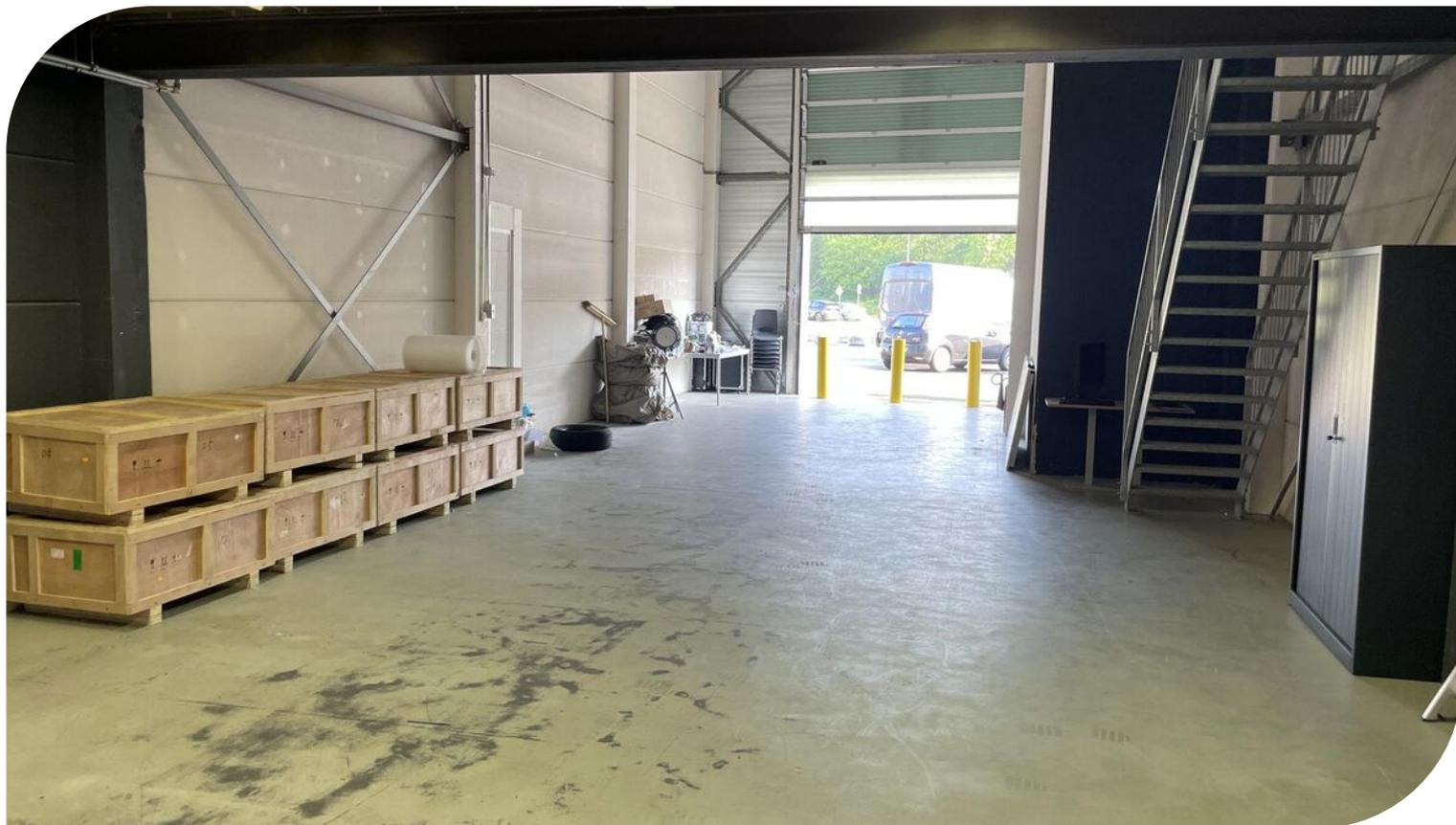

# TE HUUR

Flight Forum 3536 te Eindhoven (5657 DW)



# TE HUUR

Flight Forum 3536 te Eindhoven (5657 DW)





## Locatiegegevens

### Locatie:

De te huur aangeboden bedrijfsruimte met kantoorruimte maakt onderdeel uit van bedrijfscomplex "Flight Support" en is gelegen op Bedrijventerrein Flight Forum. Dit bedrijventerrein bestaat uit diverse kantoor- en bedrijfsclusters en de ligging dichtbij Airport Eindhoven en de nabijheid van diverse snelwegen. In de directe omgeving zijn onder andere gevestigd; DHL, Wilting, Stabilo, ASML en Atos Nederland.

### Bereikbaarheid:

Deze bedrijfsunit met kantoor op bedrijventerrein Flight Forum te Eindhoven is uitstekend bereikbaar middels een directe aansluiting op de A2/N2 en nabijheid van de A50, A67 en A58. Centraal op Flight Forum bevindt zich, naast diverse buslijnen, een halte van de HOV-lijn met verbindingen naar het centrum van Eindhoven en het Centraal Station Eindhoven. De terminal van Eindhoven Airport ligt op loopafstand.

### Per auto:

De bereikbaarheid van Flight Forum 3536 te Eindhoven per auto is zeer goed te noemen vanwege de nabije aanwezigheid van diverse snelwegen; A2-A58 en A67.

### Per openbaar vervoer:

Tegenover Flight Forum 3536 te Eindhoven is op korte loopafstand een HOV-buslijn gelegen waardoor dit bedrijfspand ook met het openbaar vervoer goed bereikbaar is.



TE HUUR

Flight Forum 3536 te Eindhoven (5657 DW)

# Bereikbaarheid

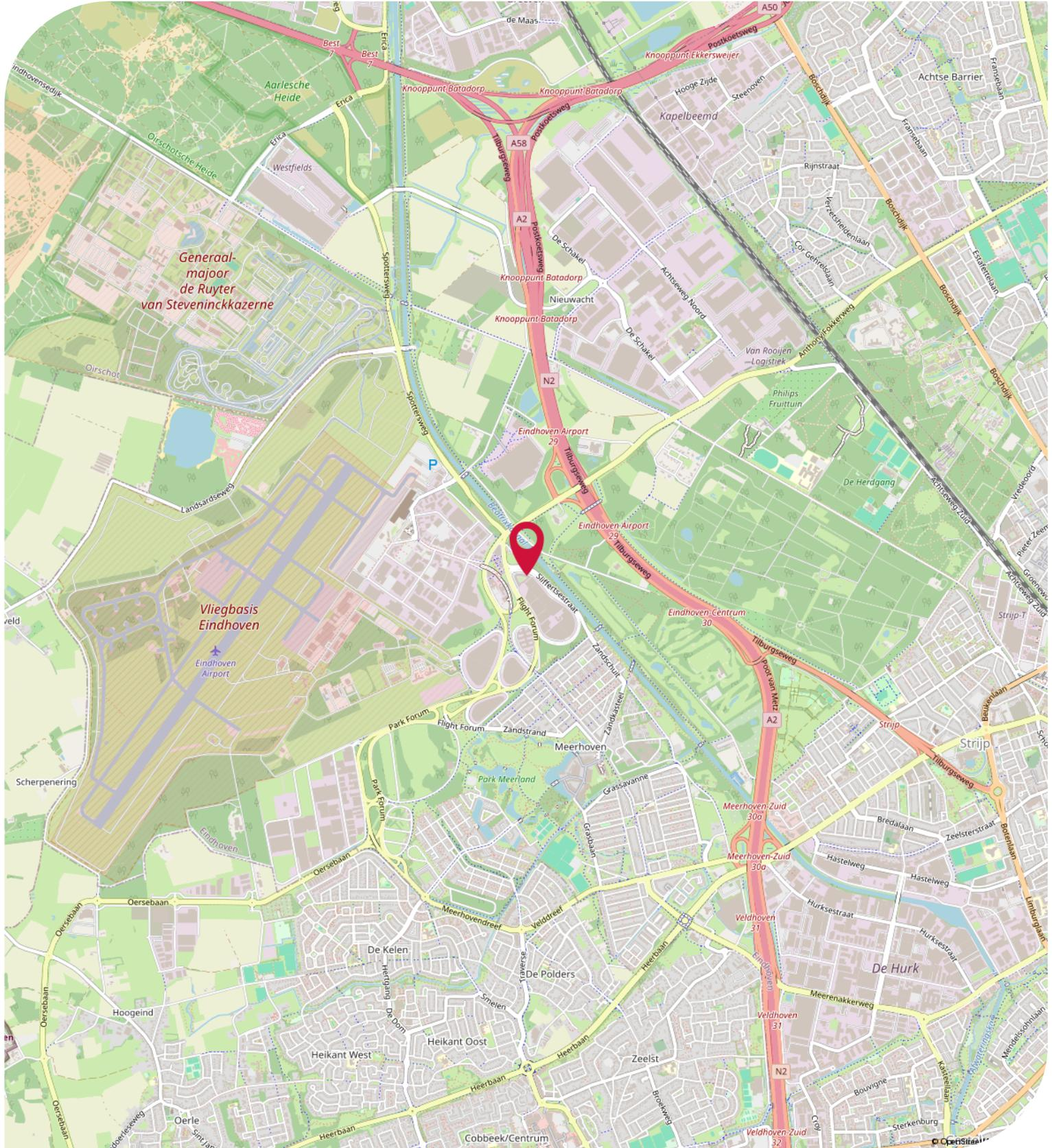

## Objectgegevens

### Beschikbare oppervlakte voor de verhuur:

Ca 160 m<sup>2</sup> totaal - verdeeld over 2 bouwlagen - onderverdeeld in:

Ca 120 m<sup>2</sup> bedrijfsruimte - begane grond

Ca 40 m<sup>2</sup> kantoorruimte - 1e verdieping

### Parkeergelegenheid:

4 eigen parkeerplaatsen beschikbaar, gelegen aan de voorzijde van het bedrijfsgebouw.

### Opleveringsniveau bedrijfsruimte:

- vrije hoogte van hoofdzakelijk ca 6 meter
- vrije overspanning van ca 7 meter
- maximaal toelaatbare vloerbelasting van ca 1.500 kg / m<sup>2</sup>
- 1 handmatig bedienbare overheaddeur
- 2 x loopdeur
- monolithisch afgewerkte betonvloer
- verlichting middels opbouwarmaturen
- alarminstallatie
- brandblusvoorzieningen
- toilet voorzien van fonteintje
- pantry
- verwarming middels indirect gestookte heater
- diverse beveiligingsmaatregelen waaronder 3 rampalen bij de roldeur en camera
- mechanische ventilatie

### Opleveringsniveau kantoorruimte:

- systeemplafond
- verlichting middels inbouwarmaturen
- te openen ramen (deels)
- hardhouten kozijnen voorzien van dubbele beglazing
- vloerstoffering
- alarminstallatie
- verwarming middels CV-installatie met radiatoren
- mechanische ventilatie

### Aanvaarding:

In overleg op korte termijn

### Energie label:

De kantoorruimte beschikt over het zeer gunstige energielabel **A** welke geldig is tot 10-08-2029.

Hiermee voldoet de kantoorruimte reeds ruimschoots aan de overheidsdoelstellingen waarbij vanaf 2023 alle bedrijfsgebouwen die naast de industriefunctie één of meer gebruiksfuncties hebben zoals kantoorruimte (waarbij het gebruiksoppervlakte groter is dan 50 m<sup>2</sup>) energielabelplichtig zijn.

TE HUUR

Flight Forum 3536 te Eindhoven (5657 DW)

# Objectgegevens

## **Kadastrale gegevens Flight Forum 3536 te Eindhoven:**

Gemeente: Strijp

Sectie: F

Perceelnummer: 1274 A10

## **Bestemmingsplan:**

Het bestemmingsplan van deze bedrijfsunit op Bedrijventerrein Flight Forum is op te vragen via één van onze bedrijfsmakelaars bij Bossers & Fitters Bedrijfshuisvesting B.V. en/of via de website van het omgevingsloket.

## **Bouwjaar:**

2003

## Huurgegevens

### **Aanvangshuurprijs:**

€ 1.825,00 per maand te vermeerderen met de geldende B.T.W.

### **Voorschot servicekosten:**

€ 232,50 per maand te vermeerderen met de geldende B.T.W.

### **Huurtermijn:**

Vijf (5) jaren.

### **Verlengingstermijn:**

Telkens met vijf (5) jaar.

### **Opzegtermijn:**

Twaalf (12) maanden voorafgaand aan de expiratedatum.

### **Huurindexering:**

De huurprijs van dit bedrijfspand aan Flight Forum 3536 te Eindhoven op Bedrijventerrein Flight Forum zal jaarlijks worden geïndexeerd, voor het eerst één jaar na huuringangsdatum, op basis van het maandprijsindexcijfer volgens de consumentenprijsindex CPI-alle huishoudens (2015=100), dan wel meest recente tijdsbasis, gepubliceerd door het Centraal Bureau voor de statistiek (CBS).

### **Zekerheidsstelling:**

Bankgarantie of waarborgsom ter grootte van drie (3) maanden huur inclusief eventuele servicekosten en B.T.W.

### **Huurbetaling:**

Per maand vooruit te voldoen.

### **B.T.W.:**

Indien huurder niet aan het "90% criterium" (aandeel belaste prestaties) voldoet, zal er van rechtswege sprake zijn van omzetbelasting vrijgestelde verhuur. Als dan wordt de overeengekomen kale huurprijs, exclusief omzetbelasting, zodanig verhoogd, dat het voor verhuurder ontstane financiële nadeel wordt gecompenseerd.

### **Huurcontract:**

R.O.Z.-model, huurovereenkomst kantoorruimte en andere bedrijfsruimte in de zin van artikel 7:230a BW met de benodigde aanvullingen.

### **Meer informatie:**

Wenst u meer informatie over deze bedrijfsruimte met kantoor en parkeren neem dan vrijblijvend contact op met één van de bedrijfsmakelaars bij Bossers & Fitters Bedrijfshuisvesting B.V.

Onze bedrijfsmakelaar de heer Bas Deitmers RM is van alle beschikbare informatie op de hoogte betreffende de verhuur van deze bedrijfsunit gelegen op Bedrijventerrein Flight Forum.

# Kadastrale Kaart

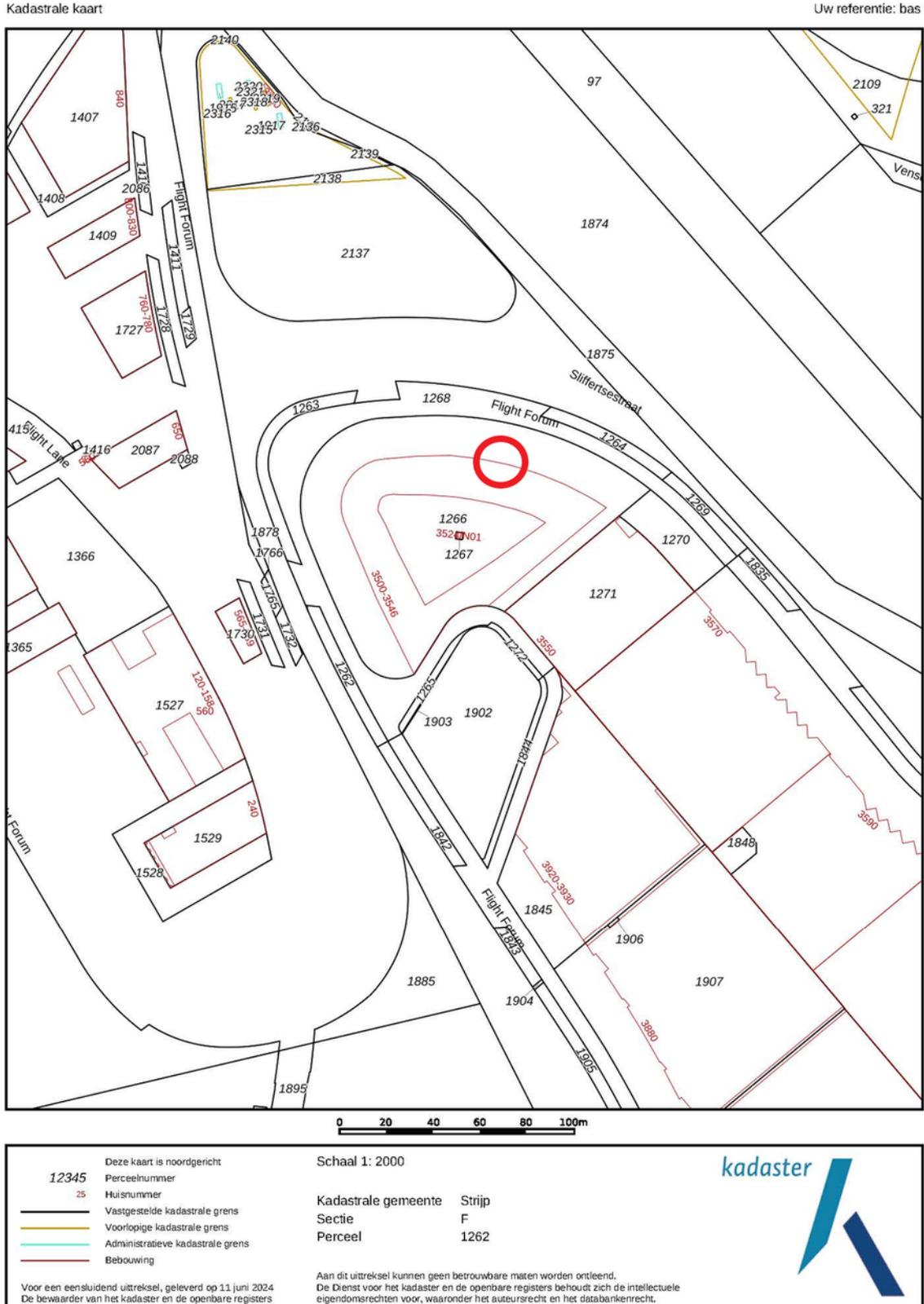

# Plattegrond - Begane grond

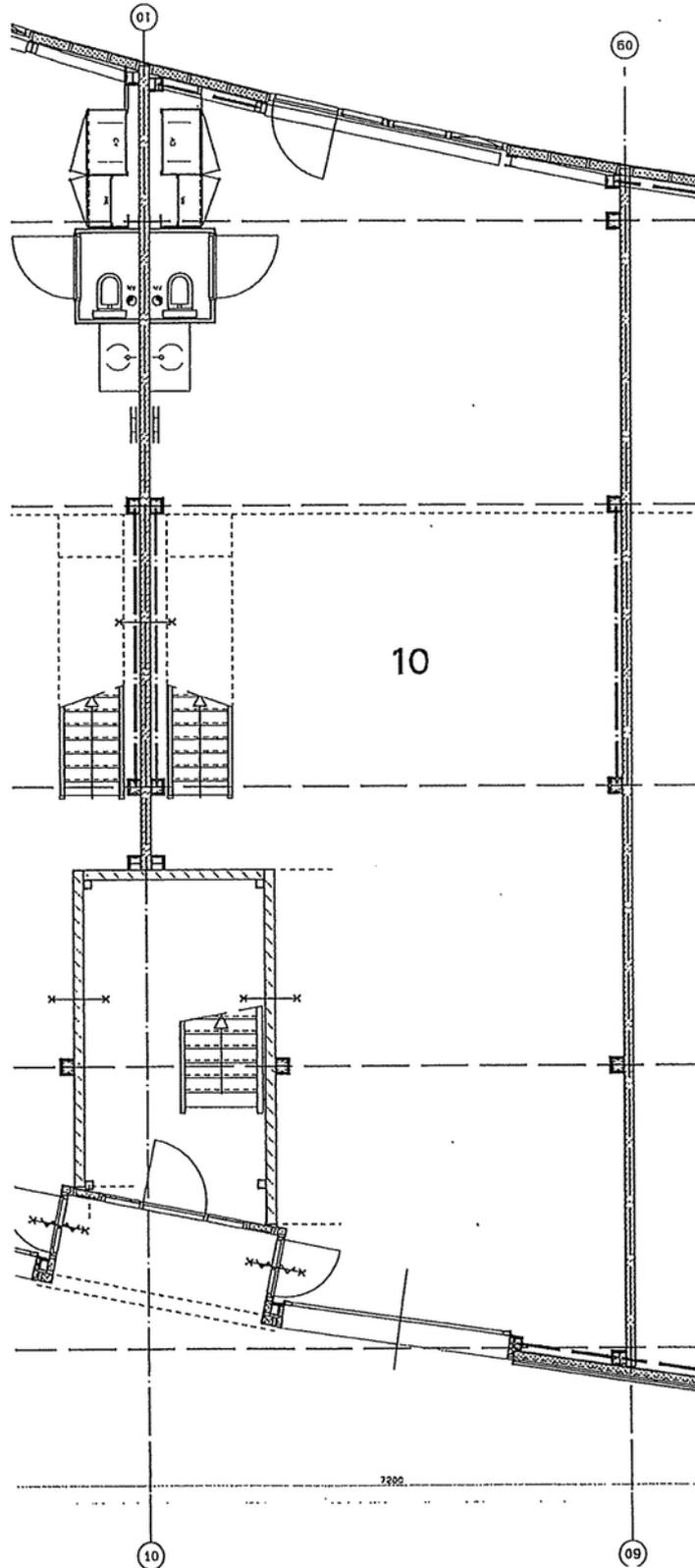

# Plattegrond - 1e verdieping

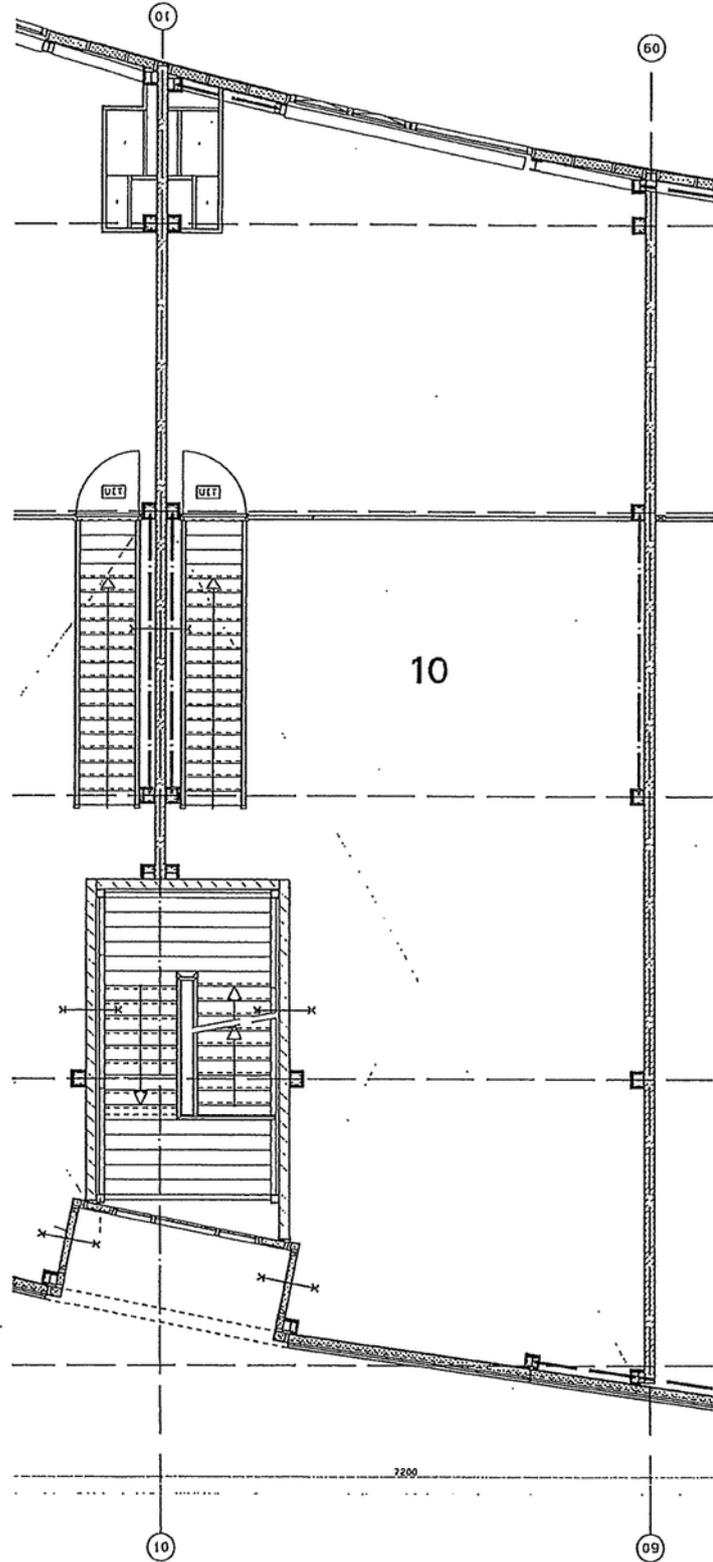



# Energie label - A

## Energie label gebouw

Afgegeven conform de Regeling energieprestatie gebouwen.

Veel besparingsmogelijkheden

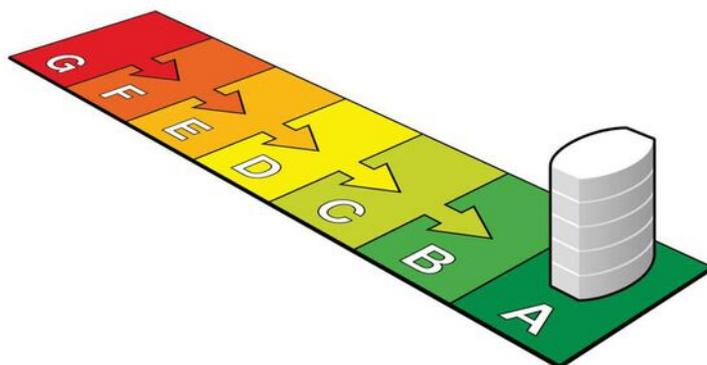

# A

(zie toelichting in bijlage)



## Dit gebouw

Weinig besparingsmogelijkheden

Labelklasse maakt vergelijking met gebouwen met overeenkomstige samenstelling mogelijk.

Kantoor		
Kantoorfunctie (zie de bijlage voor de samenstelling)		
<b>Gebruiksoppervlak</b>	<b>Naam adviseur</b>	<b>Adviesbedrijf</b>
162.4 m <sup>2</sup>	M. Weyhenke	Energie Bouw Advies Nederland
<b>Opnamedatum</b>	<b>Examenummer</b>	<b>Inschrijfnummer</b>
10-08-2019	54214	SKGIKOB010761
<b>Energie label geldig tot</b>	<b>Handtekening</b>	<b>KvK-nummer</b>
10-08-2029		65361040
<b>Afmeldnummer</b>		
727499683		

**Straat (zie bijlage)**

Flight Forum

**Nummer/toevoeging**

3536

**Postcode**

5657DW

**Woonplaats**

Eindhoven

**Volgnummer gebouw**

Energie label op basis van een ander representatief gebouw of gebouwdeel?  nee

Adres representatief gebouw of gebouwdeel:



## Standaard energiegebruik voor dit gebouw

Energiegebruik per vierkante meter maakt vergelijking met andere gebouwen mogelijk.

- Het standaard energiegebruik van dit gebouw is de hoeveelheid energie die jaarlijks nodig is voor verwarming, gebouwkoeling, de productie van warm tapwater, ventilatie en verlichting (exclusief apparatuur die geen deel uitmaakt van de klimaat- en verlichtingsinstallaties).
- Bij de berekening wordt uitgegaan van het gemiddelde Nederlandse klimaat, een gemiddelde bezettingsgraad van het gebouw en een gemiddeld gebruikersgedrag.
- Het standaard energiegebruik per jaar wordt uitgedrukt in de eenheid 'megajoules' per vierkante meter gebruiksoppervlakte (MJ/m<sup>2</sup>), dit wordt uitgesplitst naar elektriciteit (kWh/m<sup>2</sup>), gas (m<sup>3</sup>/m<sup>2</sup>) en warmte (GJ/m<sup>2</sup>).
- De CO<sub>2</sub>-emissie per jaar als gevolg van het standaard energiegebruik wordt uitgedrukt in kilogram per vierkante meter gebruiksoppervlakte (kg/m<sup>2</sup>).

**427,6 MJ/m<sup>2</sup>**

(megajoules)

**23,7 kg/m<sup>2</sup>**

(CO<sub>2</sub>-emissie)

**20,5 kWh/m<sup>2</sup>** (elektriciteit)

**6,8 m<sup>3</sup>/m<sup>2</sup>** (gas)

**0 GJ/m<sup>2</sup>** (warmte)

TE HUUR

Flight Forum 3536 te Eindhoven (5657 DW)

**BOSSERS  
FITTERS**  
realisten in vastgoed

## Contactgegevens



Voor nadere informatie en/of bezichtiging, kunt u een afspraak maken met onze bedrijfsmakelaar:

**Bedrijfsmakelaar:** Bas Deitmers RT  
**Telefoon:** +31 (0)6 13 35 25 49  
**E-mail:** [bas@bossers-fitters.nl](mailto:bas@bossers-fitters.nl)

Vermelde gegevens zijn naar onze mening uit betrouwbare bron afkomstig en met de grootste zorg samengesteld. Bedrijfsmakelaar Bossers & Fitters Bedrijfshuisvesting B.V. aanvaardt echter geen enkele aansprakelijkheid omtrent de juistheid van deze gegevens. Deze informatie wordt vrijblijvend verstrekt aan meerdere partijen en is geen aanbod in de zin van het Burgerlijk Wetboek, doch uitsluitend een uitnodiging tot onderhandelen. Wij behouden ons het recht voor dat onze opdrachtgever zijn goedkeuring dient te verlenen aan een eventuele transactie.

Plattegronden en tekeningen: het is de verhuurder/verkoper voorbehouden om wijzigingen aan te brengen in de maatvoering, indeling en het voorzieningenniveau, welke kunnen afwijken van deze tekening. Aan deze tekening kunnen derhalve geen rechten worden ontleend.